

TOVARNJAKI

TAM 170 T 14 - K

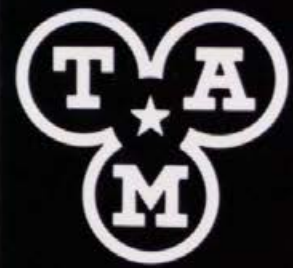

**ZIV TAM
TOVARNA AVTOMOBILOV IN MOTORJEV MARIBOR n. sol. o.**

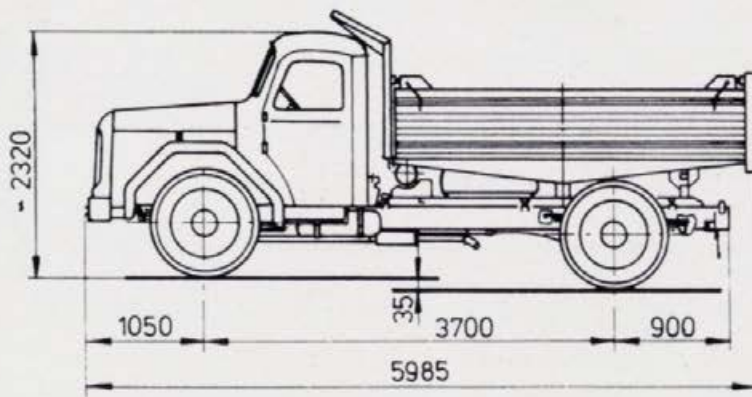

MOTOR F 6 L 413 V

Štiriktaktni zračno hlajeni dieselski motor z direktnim vbrzgvanjem

Razvrstitev valjev	V pod 90°
Število valjev	6
Premer valja	120 mm
Gib bata	125 mm
Prostornina valjev	8482 cm ³
Efektivna moč pri vrtilni hitrosti 2650 min po (DIN 70020)	176 KS (129 KW)
Efektivna moč pri vrtilni hitrosti 2650 min po (JUS M.F2.025)	170 KS (125 KW)
Maksimalni vrtilni moment pri vrtilni hitrosti 1500 – 1700 min po (DIN 700207)	53,5 kpm (525) Nm
Maksimalni vrtilni moment pri vrtilni hitrosti 1500 – 1700 min po (JUS M.F2.025)	52 kpm (510) Nm
Masa motorja	650 kg
Količina olja max.	16,5 l

MOTOR F 6 L 413 V

Četvorakttni vazdušno hlajeni dizel motor sa direktnim ubrzgvanjem

Raspored cilindra	V pod 90°
Broj cilindra	6
Prečnik cilindra	120 mm
Hod klipa	125 mm
Zapremina cilindara	8482 cm ³
Efektivna snaga kod 2650 min po (DIN 70020)	176 KS (129 KW)
Efektivna snaga kod 2650 min po (JUS M.F2.025)	170 KS (125 KW)
Maksimalni obrtni moment kod 1500 – 1700 min po (DIN 700207)	53,5 kpm (525) Nm
Maksimalni obrtni moment kod 1500 – 1700 min po (JUS M.F2.025)	52 kpm (510) Nm
Masa motora	650 kg
Količina ulja max.	16,5 l

TEHNIČNI PODATKI

Nosilnost (po JUS M.NO.012)	7900
Masa vozila	5800
Dovoljena skupna teža	13700
Najmanjši premer kroga obračanja vozila	14 m
Medosje	3700 mm
Maksimalna hitrost vozila	81,2 km/h
Mere vozila (po JUS M.NO.012)	
– dolžina vozila	5985 mm
– širina vozila	2482 mm
– višina neobremenjenega vozila sa loki in cerado	2565 mm
Notranje mere zaboja	3200 mm x 2300 mm x 620 mm
Nakladalna površina	7,36 m ²
Sklopka	enolamelna suha z mehanskim aktiviranjem
Menjalnik	5 MS-60.7 FAMOS petstopenjski sinhroniziran
Zadnja prema	Gleason
– sistem ozobja	4,1 (41 zob : 10 zob)
– prestavno razmerje	1,524
– skupno prestavno razmerje	6,25
Krmilo	hidravlično ZF-7419
Zavore:	
– nožna	zračno-hidravlični dvokrožni zavorni sistem z vzmetnim akumulatorjem na zadnji kolesi
– ročna	
Kolesa:	
– označba platišč	8,00 – 20
– pnevmatike (platišč in zračnica)	10,00 R 20 – 16 PR
– tlak v pnevmatikah	
– prednjih	6,75 bar (kp/cm ²)
– zadnjih	7,25 bar (kp/cm ²)
Rezervoar za gorivo – prostornina	190 l
Eksplatacijska poraba goriva na 100 km	25 – 28 l
Kot nagiba zaboja nazaj	50°
Kot nagiba zaboja na stran (na levo in desno)	po 45°

TEHNIČKI PODACI:

Nosivost (po JUS M.NO.012)	7900
Masa vozila	5800
Dozvoljena ukupna težina	13700
Najmanjši prečnik kroga okretanja vozila	14 m
Razmak između osovina	3700 mm
Maksimalna brzina vozila	81,2 km/h
Mere vozila (po JUS M.NO.012)	
– dužina vozila	5985 mm
– širina vozila	2482 mm
– visina neopterečenog vozila sa arnjevima i ceradom	2565 mm
Unutrašnje mere sanduka	3200 mm x 2300 mm x 620 mm
Površina za smeštaj tereta	7,36 m ²
Spojnica	jednolamelna, suva sa mehničkim aktiviranjem
Menjač	5 MS-60.7 FAMOS sa pet stepena prenosa sinhronizovan
Zadnja osovina	Gleason
– sistem ozupčanja	4,1 (41 zuba : 10 zuba)
– prenosni odnos	1,524
– prenosni odnos u glavčini točka	6,25
– ukupni prenosni odnos	hidravlični ZF-7419
Upravljač	
Kočnice:	
– nožna	dvokružna, vazdušno-hidravlična, na sva četiri točka sa upružnim akumulatorom na zadnje točkove
– ručna	
Točkovi:	
– oznaka naplataka	8,00 – 20
– gume (spoljšnje i unutrašnje)	10,00 R 20 – 16 PR
– pritisak u gumama	
– prednjim	6,75 bar (kp/cm ²)
– zadnjim	7,25 bar (kp/cm ²)
Rezervoar za gorivo – zapremina	190 l
Potrošnja goriva na 100 km	25 – 28 l
Ugao nakretanja sanduka unazad	50°
Ugao nakretanja sanduka ustranu (na levo i desno)	po 45°

XI-1176
 UNIVERZITETNA KNJIŽNICA
 MARIBOR DO.
 dtz426918

Proizvajalec si pridržuje pravico do morebitnih sprememb na vozilu. Proizvođač zadržava pravo eventualnih izmena na vozilu.

TAM – 62101 Maribor, Ptujška c. 184 – Poštni p. 01-159 – Telefon (062) 32-321 – Teleprinter 33-111, Brzjav: Avtoma, Maribor
 Avtotrgovina – Marketing JA/KT – 5000/82