

JOVONJAKI

TAM 75 T 5 B

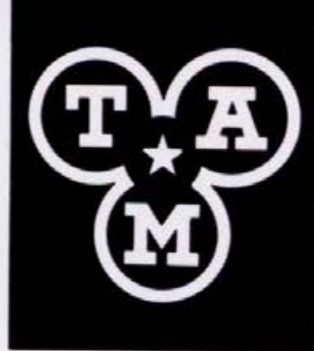

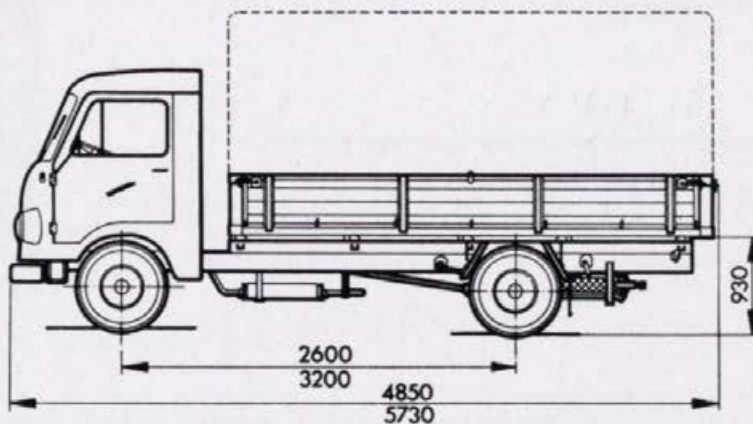

MOTOR S 44/V

Štiriktaktni vodno hlajeni dieselski motor z rotacijsko tlačilko goriva

Razvrstitev valjev	stoječi v vrsti
Število valjev	4
Premer valja	98,4 mm
Gib bata	127 mm
Prostornina valjev	3860 cm ³
Efektivna moč pri vrtilni hitrosti	
2800 1/min (po JUS M.F2.025)	56 kW (76 KS)
Kompresijsko razmerje	16 : 1
Maksimalni vrtilni moment pri vrtilni hitrosti	
1500 1/min (po JUS M.F2.025)	230 Nm (24 kpm)
Masa motorja	342 kg
Količina olja v karterju	9,4 l

MOTOR S 44/V

Četverotaktni dizel motor sa vodenim hlajenjem i rotacionom pumpom za gorivo

Raspored cilindara	u liniji
Broj cilindara	4
Prečnik cilindara	98,4 mm
Hod klipa	127 mm
Zapremina cilindara	3860 cm ³
Efektivna snaga kod 2800 1/min	
(po JUS M.F2.025)	56 kW (76 KS)
Stepen kompresije	16 : 1
Maksimalni obrtni moment kod	
1500 1/min (po JUS M.F2.025)	230 Nm (24 kpm)
Masa motorja	342 kg
Količina ulja u karteru	9,4 l

TEHNIČNI PODATKI:

	TOVORNJAK	
Medosje	3200 mm	2600 mm
Nosilnost	2300 kg	2400 kg
Masa vozila: (po JUS M.NO.012)	2580 kg	2420 kg
Dovoljena skupna masa	4900 kg	4900 kg
Najmanjši premer obračanja vozila	12,5 m	11,5 m
Mere vozila		
— dolžina vozila	5730 mm	4850 mm
— širina vozila	2110 mm	2158 mm
— višina neobremenjenega vozila z loki in cerado	2930 mm	2760 mm
	3865 mm	3070 mm
Notranje mere zaboja	x 2020 mm	x 2020 mm
	x 390 mm	x 390 mm
Skiopka	enolamelna suha	
Menjalnik	Z5 — 25 S petstopenjski sinhroniziran Gemmer — polžasto	
Krmilo	Gleason	
Zadnja prema:	4,10 (41 zob : 10 zob)	
— sistem ozobja		
— prestavno razmerje		
Zavore:	hidravlična na vsa štiri kolesa	
— nožna	mehanična na zadnji kolesi	
— ročna	TAO — teleskopski	
Amortizerji: spredaj in zadaj		
Kolesa:	4,50 E x 16	
— označba platišč	6,50 — 16,8 PR	
— pnevmatike (plašč in zračnica)	4 bar	4 bar
— tlak v pnevmatikah	4 bar	4 bar
— prednjih		
— zadnjih		
Rezervoar za gorivo — prostornina	55 l	
Poraba goriva na 100 km	11 — 15 l	
Največja hitrost	92 km/h	
Premagovanje vzponov pri dovoljeni skupni masi 4900 kg	31 %	
— v I. stopnji prenosa		

TEHNIČKI PODACI:

	KAMION	
Razmak osovina	3200 mm	2600 mm
Nosivost	2300 kg	2400 kg
Masa vozila: (po JUS M.NO.012)	2580 kg	2420 kg
Dovoljena skupna masa	4900 kg	2900 kg
Najmanjši prečnik okretanja vozila	12,5 m	11,5 m
Dimenzije vozila:		
— dužina vozila	5730 mm	4850 mm
— širina vozila	2110 mm	2158 mm
— visina neopterečenog vozila sa arnjevima i ceradom	2930 mm	2760 mm
	3865 mm	3070 mm
Unutrašnje mere sanduka	x 2020 mm	x 2020 mm
	x 390 mm	x 390 mm
Spojnica	jednolamelna suva	
Menjač	Z5 — 25 S petostopenjski sinhronizovan Gemmer — pužni	
Upravljač	Gleason	
Zadnja osovina:	4,10 (41 zupca : 10 zubaca)	
— sistem ozupčanja		
— prenosni odnos		
Kočnice:	hidravlična na sva četiri točka	
— nožna	mehanična na zadnje točkove	
— ručna	TAO — teleskopski	
Amortizeri: napred i pozadi		
Točkovi:	4,50 E x 16	
— model naplataka	6,50 — 16,8 PR	
— gume (spoljašnje i unutrašnje)	4 bar	4 bar
— tlak u pnevmaticima	4 bar	4 bar
— prednjim		
— zadnjim		
Rezervoar za gorivo — zapremina	55 l	
Potrošnja goriva na 100 km	11 — 15 l	
Maksimalna brzina	92 km/h	
Savladavanje uspona uz dozvoljenu ukupnu masu vozila 4900 kg	31 %	
— u I. stepenu prenosa		

UNIVERZITETNA KNJIŽNICA

MARIBOR p.o.

clt 10849/xi

ZIV TAM

TOVARNA AVTOMOBILOV IN MOTORJEV MARIBOR n. sol. o.

Proizvajalec si pridržuje pravico do morebitnih sprememb na vozilu. Proizvodač zadržava pravo eventualnih izmena na vozilu.

TAM — 62101 Maribor, Ptujška c. 184 — Poštini p. 01-159 — Telefon (062) 32-321 — Teleprinter 33-111, Brzjojav: Avtoma, Maribor
Avtotrgovina — Marketing JA/KT — 10.000/79