

TOVORNJAKI

TAM 1201

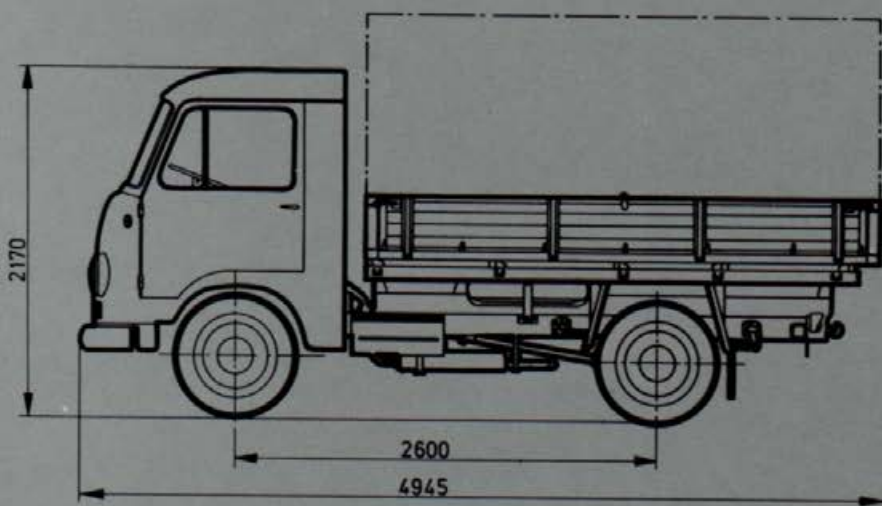
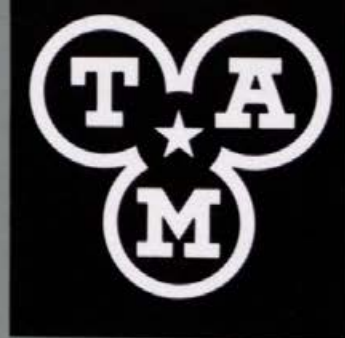

TOVORNJAK

KAMION

MOTOR M 34/V

Stiritaktni vodno hlajeni dieselski motor z rotacijsko tlačilko goriva

Razvrstitev valjev	stoječi v vrsti
Število valjev	4
Premer valja	91,4 mm
Gib bata	127 mm
Prostornina valjev	3330 cm ³
Efektivna moč pri vrtilni hitrosti 2600 min ⁻¹ (po DIN 70020)	61 KS
Efektivna moč pri vrtilni hitrosti 2600 min ⁻¹ (po JUS M.F2.025)	59,5 KS
Kompresijsko razmerje	17,4
Maksimalni vrtilni moment pri vrtilni hitrosti 1500 min ⁻¹ (po DIN 70020)	19,9 kpm
Maksimalni vrtilni moment pri vrtilni hitrosti 1500 min ⁻¹ (po JUS M.F2.025)	19,3 kpm
Teža motorja	288 kp
Količina olja v karterju	
— maksimalna	6,22 l
— minimalna	4,22 l

MOTOR M 34/V

Cetverotaktni dizel motor sa vodenim hlajenjem i rotacionom pumpom za gorivo

Raspedno cilindara	u liniji
Broj cilindara	4
Prečnik cilindara	91,4 mm
Hod klipa	127 mm
Zapremina cilindara	3330 cm ³
Efektivna snaga kod 2600 min ⁻¹ (pod DIN 70020)	61 KS
Efektivna snaga kod 2600 min ⁻¹ (po JUS M.F2.025)	59,5 KS
Stepen kompresije	17,4
Maksimalni obrtni moment kod 1500 min ⁻¹ (po DIN 70020)	19,9 kpm
Maksimalni obrtni moment kod 1500 min ⁻¹ (po JUS M.F2.025)	19,3 kpm
Težina motora	288 kp
Količina ulja u karteru	
— maksimalna	6,22 l
— minimalna	4,22 l

TEHNIČNI PODATKI

Nosilnost	1200 kp
Teža vozila (po JUS M.NO.012)	2230 kp
Dovoljena skupna teža	3450 kp
Premagovanje vzponov pri dovoljeni skupni teži vozila 3450 kp	
— v I. stopnji prenosa	36 %
— v II. stopnji prenosa	19 %
— v III. stopnji prenosa	10 %
— v IV. stopnji prenosa	5,5%
— v V. stopnji prenosa	2,5%
Najmanjši premer obračanja vozila	11,5 m
Maksimalna hitrost vozila	84 km/h
Medosje	2600 mm
Mere vozila (po JUS M.NO.012)	
— dolžina vozila	4945 mm
— širina vozila	2025 mm
— višina neobremenjenega vozila z loki in cerado	2529 mm
Notranje mere zaboja	3040 mm x 1890 mm x 400 mm
Nakladalna površina	5,75 m ²
Motor	M 34/V
Sklopka	enolamelna suha
Menjalnik	Z 5 — 25 S petstopenjski sinhroniziran
Krmilo	Tip Gemmer — polžasto
Zadnja prema:	
— sistem ozobja	Gleason
— prestavno razmerje	4,10 (10 zob : 41 zobom)
Zavore: — nožna	Hidravlična na vsa štiri kolesa
— ročna	mehanična na zadnji kolesi
Vzmeti: — spredaj	poleliptične, simetrične (listne) s stabilizatorjem
— zadaj	poleliptične, simetrične (listne)
Amortizerji: — spredaj	Teleskopski
— zadaj	Teleskopski (na željo kupca)
Kolesa: — označba platišč	4,50 E x 16
— pnevmatike (platišč in zračnica)	6,00 — 16 eT
— tlak v pnevmatikah	3,4 kp/cm ²
— zadnjih	2,25 kp/cm ²
— prednjih	
Rezervoar za gorivo — prostornina	55 l
Poraba goriva na 100 km	11 — 15 l

TEHNIČKI PODACI

Nosivost	1200 kp
Težina vozila (po JUS M.NO.012)	2230 kp
Dozvoljena ukupna teža	3450 kp
Savladavanje uspona uz dozvoljenu ukupnu težinu vozila 3450 kp	
— u I. stepenu prenosa	36 %
— u II. stepenu prenosa	19 %
— u III. stepenu prenosa	10 %
— u IV. stepenu prenosa	5,5%
— u V. stepenu prenosa	2,5%
Najmanji prečnik okretanja vozila	11,5 m
Maksimalna brzina vozila	84 km/h
Razmak između osovina	2600 mm
Mere vozila (po JUS M.NO.012)	
— dužina vozila	4945 mm
— širina vozila	2025 mm
— visina neopterećenog vozila sa arjevima i ceradom	2529 mm
Unutrašnje mere sanduka	3040 mm x 1890 mm x 400 mm
Površina za smeštaj tereta	5,75 m ²
Motor	M 34/V
Spojnica	jednolamelna suva
Menjač	Z 5 — 25 S sa pet stepena prenosa sinhronizovan
Upravljač	Tip Gemmer — pužni
Zadnji trap	
— sistem ozupčenja	Gleason
— prenosni odnos	4,10 (10 zubi : 41 zubu)
Kočnice: — nožna	hidraulična na sva četiri točka
— ručna	mehanička na zadnje točkove
Gibnjevi: — prednji	polueliptični, simetrični (listni) sa stabilizatorom
— zadnji	polueliptični, simetrični (listni)
Amortizeri: — prednji	Teleskopski
— zadnji	Teleskopski (po želji kupca)
Točkovi: — oznaka naplataka	4,50 E x 16
— gume (spojne i unutrašnje)	6,00 — 16 eT
— pritisak u gumama	3,4 kp/cm ²
— prednjim	2,25 kp/cm ²
— zadnjim	
Rezervoar za gorivo — zapremina	55 l
Potrošnja goriva na 100 km	11 — 15 l

TOVARNA AVTOMOBILOV IN MOTORJEV MARIBOR

TAM — 62101 Maribor, Ptujška c. 184 — Poštni p. 01-159 — Telefon (062) 32-321 — Teleprinter 33-111, Brzovaj: Avtoma, Maribor
TAM - Maribor — Marketing JA/KT — 7000/75