



HLADILNIKI
TAM 110 T 10-HM

TAM Allplastik



HLADILNIKI

Za transport lahko pokvarljivih prehrablenih artiklov, smo osvojili plastične nadgradnje — komore vseh velikosti, iz armiranega poliestra ter poliuretanske pene. Sendvič konstrukcija komore zagotavlja:

- dobro izolacijo do -25°C pri zunanji temperaturi $+35^{\circ}\text{C}$
- dolgo življenjsko dobo — odpornost proti koroziji
- male stroške vzdrževanja
- enostavno popravilo
- izredno higieničnost in lahko čiščenje

Notranjost komore je lahko opremljena s kavliji za prevoz mesa, regali, vmesnimi podovi itd., ali po posebni želji kupca. Za prevoz mesa so vgrajeni na stropu vzdolžni jekleni nosilci, galvanjsko zaščiteni, na katerih so pritrjeni kavliji, iz nerjavečega jekla, za obešanje mesa. Komore so serijsko opremljene z zadnjimi dvojnimi vrati, ki se odpirajo za 270° , ali glede na namen s stranskimi vrati z desne ali leve strani. V vsako komoro se ne glede na velikost lahko vgradi ustrezni hladilni agregat. Na ta način so komore sposobne za transport v mestnem, medmestnem in medkrajevem prometu.

Dimenzije komora, ki jih proizvajamo serijski, so

HLADNJAČE

Za transport prehrablenih artikala podložitnih brzom kvarenju izradjujemo nadgradnje od plastične mase — komore svih veličina, od armiranog poliestra i poliuretanske pene. »Sendvič« konstrukcija komore obezbedjuje:

- dobru izolaciju do -25°C kod spoljašnje temperature do $+35^{\circ}\text{C}$
- dugi vek trajanja — otpornost na koroziju
- male troškove održavanja
- jednostavnost opravki
- izvanrednu higieničnost i jednostavno čiščenje

Unutrašnjost komore može biti opremljena kukama za prevoz mesa, policama, horizontalnim pregradama i sl. — na posebnu želju kupca. Za prevoz mesa u plafon su ugradnjeni uzdužni čelični nosači galvanjski zaštićeni, na koje su pričvršćene kuke od nerđajućeg čelika — za vešanje mesa. Komore su serijski opremljene zadnjim dvokrilnim vratima, koja se otvaraju za 270° ili s obzirom na namenu, bočnim vratima sa desne ili leve strane. U svaku komoru može se bez obzira na veličinu ugraditi odgovarajući rashladni agregat. Na taj način komore su podesne za transport u gradskom i medjugradskom saobraćaju, kao i za saobraćaj na dužim relacijama.

Dimenzije komora, koje proizvodimo serijski iznose:

Tip Tip	Typ Type	A mm	B mm	C mm	D mm
60 T5 BHM		2900	1800	1800	100
110 T10 HM		3950	2050	1900	100
M 232 D 16		5500	2250	200	100

KÜHLWAGEN

Für den Transport von leicht verderblicher Ware haben wir Allplastic-Aufbauten aller Grössen aus armiertem Polyester und Polyurethan-Schaum entwickelt. Diese Sandwichbauweise hat viele Vorteile:

- gute Isolation bis -25°C bei Aussentemperatur $+35^{\circ}\text{C}$
- lange Lebensdauer — Korrosionsbeständigkeit
- niedrige Wartungskosten
- einfache Reparatur
- ausserordentliche Sauberkeit und problemlose Reinigung

Das Kasteninnere kann mit Fleischhaken, Regalen, Zwischenböden und ähnlichem ausgerüstet werden oder nach dem Wunsch des Kunden hergestellt werden. Für den Transport von Fleisch sind an der Decke galvanisierte Längstahlträger mit rostfreien Fleischhaken befestigt. Bei den serienmässig hergestellten Aufbauten ist eine Doppeltür in der Rückwand, die um 270° geöffnet werden kann, eingebaut; je nach Verwendungszweck kann statt dessen eine Seitentür links oder rechts montiert werden. Jeder Kühlaufbau kann ungeachtet dessen Grösse mit entsprechendem Kühlaggregat versehen werden und eignet sich somit für den Transport im Stadt-, Überland- und Fernverkehr.

Dimensionen der serienmässig hergestellten Kühlaufbauten:

REFRIGERATOR TRUCKS AND VANS

To assure transportation of perishable foods, we have designed plastic superstructures — boxes of all sizes, manufactured of reinforced polyester and polyurethane foam. The sandwich construction of the boxes warrants:

- excellent insulation up to -25°C at exterior temperatures of up to $+35^{\circ}\text{C}$
- longevity — resistance to corrosion
- low maintenance costs
- facile repair
- extraordinary hygiene and easy cleaning

The box interior is either standard in which case it includes e.g. hooks for meat transport, shelves, intermediate floors or the like, or is manufactured to meet customers' wishes. The standard version for transport of meat has electroplated steel rails installed lengthwise in the box ceiling with stainless steel hooks. Boxes of serial production are equipped with double doors at the rear which swing open by 270° , or with a side door on the left or on the right, in accordance with the purpose of the vehicle. Regardless of its size, each box may be fitted with a corresponding cooling unit so as to make it fit either for urban, inter-city or long-distance transport.

Dimensions of serially produced superstructures:

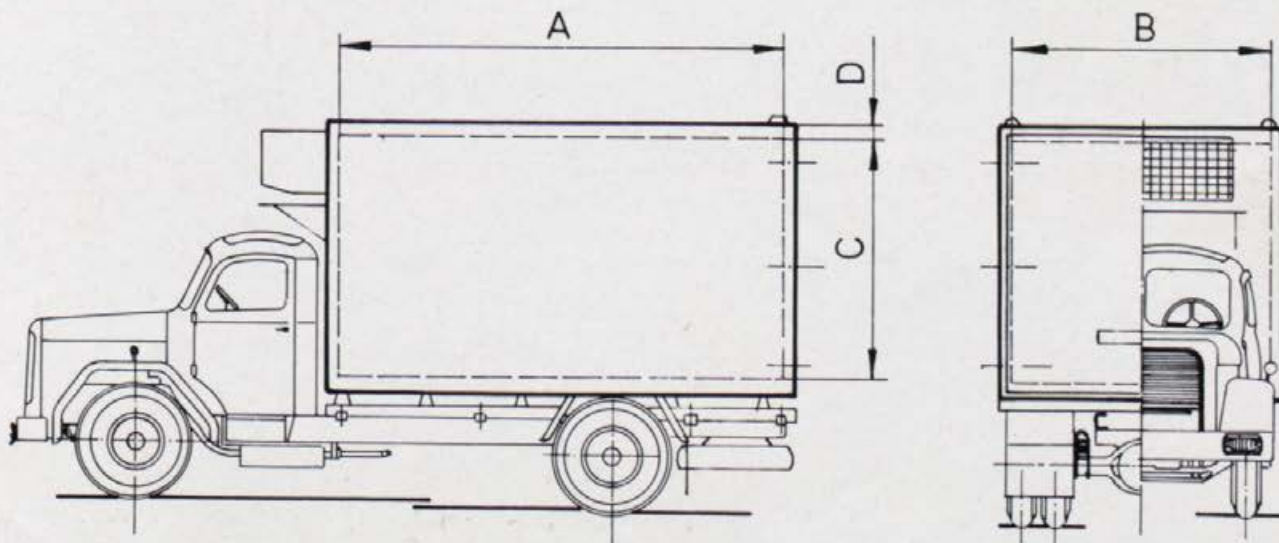

UNIVERZITETNA KNJIŽNICA
MARIBOR p. o.

dt 19524/51



ZIV TAM DO TVT »BORIS KIDRIČ« MARIBOR,
TOVARNA VOZIL IN TOPLITNE TEHNIKE

62101 Maribor, Leningrajska 27, poštni predal 106, telefon: 062 24-171, teleprinter: 33161 TZV MBR, brzojav: TIR-NA Maribor, TAM Maribor, marketing JA/KT 3000/78