

AVTOCISTERNA — AUTOCISTERNA

TAM 130 T 10 CG

TAM 170 T 14 CG

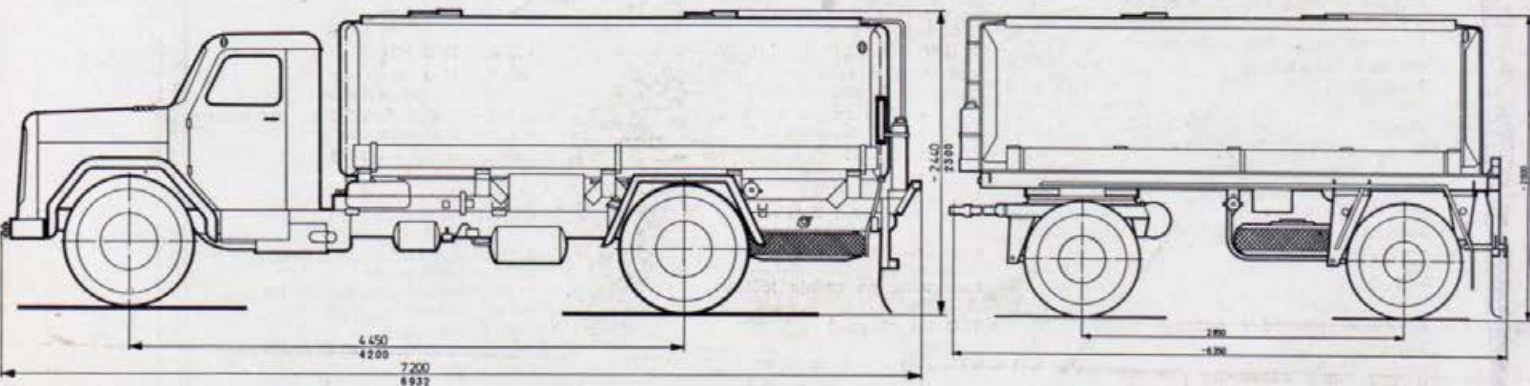

Nadgradnje izdeluje:

AUTOHRVATSKA, RO AUTOKUĆA ČAKOVEC

Nadogradnje izrađuje:

[1984]

ZIV-TAM

TOVARNA AVTOMOBILOV IN MOTORJEV MARIBOR n. sol. o.

## TEHNIČNI PODATKI

### AVTOCISTERNA

Masa praznega vozila  
Maks. dovoljena skupna masa  
Maks. količina polnjenja  
Prostornina cisterne  
Kapaciteta črpalke  
Motor  
Razvrstitev valjev  
Število valjev  
Premer valja  
Gib bata  
Prostornina valjev  
Efektivna moč pri vrtilni hitrosti  
2650 min<sup>-1</sup> (po DIN 70020)  
Efektivna moč pri vrtilni hitrosti  
2650 min<sup>-1</sup> (po JUS M.F2.025)  
Masa motorja  
Količina olja max.  
Sklopka  
Menjalnik  
Krmilo  
Zadnja prema  
— sistem ozobja  
— prestavno razmerje  
Zavore:  
— nožna  
— ročna  
Amortizerji (spredaj in zadaj)  
Kolesa:  
— označba platišč  
— pnevmatike (plašč in zračnica)  
— tlak v pnevmatikah, prednjih  
— zadnjih  
Rezervoar za gorivo — prostornina

### TAM 130 T 10 CG

4950 kg  
9800 kg  
5400 l  
5,65 m<sup>3</sup>  
200—600 l/min  
F 4 L 413 FR  
Štiritaktni zračno hlajeni dieselski motor z direktnim vbrizgavanjem v vrsti  
4  
125 mm  
130 mm  
6381 cm<sup>3</sup>  
94 kW (128 KS)  
91 kW (124 KS)  
586 kg  
13 l  
enolamelna suha s hidravličnim aktiviranjem  
Z 5 — 35 S petstopenjski sinhroniziran  
Gemmer GD 58  
Gleason  
4,778 (43 zob : 9 zob)  
zračno-hidravlična na vsa štiri kolesa  
mehanična, na zadnji kolesi  
TAO (teleskopski)  
6,5 — 20  
8,25 — 20 12 PR  
6,25 bar (kp/cm<sup>2</sup>)  
6,00 bar (kp/cm<sup>2</sup>)  
120 l

### TAM 170 T 14 CG + prikolica

6330 kg  
14000 kg  
9100 l  
9,6 m<sup>3</sup>  
200—600 l/min  
F 6 L 413  
direktnim vbrizgavanjem  
V pod 90°  
6  
120 mm  
125 mm  
8482 cm<sup>3</sup>  
129 kW (176 KS)  
125 kW (170 KS)  
650 kg  
16,5 l  
enolamelna suha z mehanskim aktiviranjem  
5 MS — 60 7 FAMOS petstopenjski sinhroniziran hidravlično ZF — 7419  
Gleason  
4,1 (41 zob : 10 zob)  
zračno-hidravlični dvokrožni zavorni sistem z vzmetnim akumulatorjem na zadnji kolesi  
TAO (teleskopski)  
8,00 — 20  
10,00 R 20 — 16 PR  
6,75 bar (kp/cm<sup>2</sup>)  
7,25 bar (kp/cm<sup>2</sup>)  
190 l

## TEHNIČKI PODACI

### AUTOCISTERNA

Masa praznog vozila  
Maks. dovoljena ukupna masa  
Maks. kapacitet punjenja  
Zapremina cisterne  
Kapacitet pumpe  
Motor  
Raspored cilindara  
Broj cilindara  
Prečnik cilindara  
Hođ klipa  
Zapremina cilindara  
Efektivna snaga kod 2650 min<sup>-1</sup> (po DIN 70020)  
Efektivna snaga kod 2650 min<sup>-1</sup> (po JUS M.F2.025)  
Spojnica  
Menjač  
Upravljač  
Zadnja osovina  
— sistem ozupčenja  
— prenosni odnos  
Kočnice  
— nožna  
— ručna  
Amortizerji (napred i pozadi)  
Točkovi  
— oznaka naplataka  
— pnevmatice (spoljšanja i unutrašnja guma)  
— pritisak u pnevmaticima, prednjim  
— zadnjim  
Rezervoar za gorivo — zapremina

### TAM 130 T 10 CG

4950 kg  
9800 kg  
5400 l  
5,65 m<sup>3</sup>  
200—600 l/min  
F 4 L 413 FR  
četvorotaktni vazdušno hlađeni dizel motor sa direktnim ubrizgavanjem u liniji  
4  
125 mm  
130 mm  
6381 cm<sup>3</sup>  
94 kW (128 KS)  
91 kW (124 KS)  
jednolamelna suva sa hidrauličkim aktiviranjem  
Z 5 — 35 S sa pet stepena prenosa sinhronizovan  
Gemmer GD 58  
Gleason  
4,778 (43 zuba : 9 zuba)  
vazdušno-hidraulična na vsa četiri točka  
mehanička na zadnje točkove  
TAO (teleskopski)  
6,5 — 20  
8,25 — 20 12 PR  
6,25 bara (kp/cm<sup>2</sup>)  
6,00 bara (kp/cm<sup>2</sup>)  
120 l

### TAM 170 T 14 CG + prikolica

6330 kg  
14000 kg  
9100 l  
9,6 m<sup>3</sup>  
200—600 l/min  
F 6 L 413  
direktnim ubrizgavanjem  
V pod 90°  
6  
120 mm  
125 mm  
8482 cm<sup>3</sup>  
129 kW (176 KS)  
125 kW (170 KS)  
jednolamelna, suva sa mehaničkim aktiviranjem  
5 MS — 60 7 FAMOS sa pet stepena prenosa sinhronizovan hidraulični ZF — 7419  
Gleason  
4,1 (41 zuba : 10 zuba)  
dvokružna, vazdušno-hidraulična na vsa četiri točka sa opružnim akumulatorom na zadnje točkove  
TAO (teleskopski)  
8,00 — 20  
10,00 R 20 — 16 PR  
6,75 bara (kp/cm<sup>2</sup>)  
7,25 bara (kp/cm<sup>2</sup>)  
190 l

Proizvajalec si pridržuje pravico do morebitnih sprememb na vozilu.

Proizvođač zadržava pravo eventualnih izmena na vozilu.

TAM — 62101 Maribor, Ptujška c. 184 — Poštni p. 01-159 — Telefon (062) 32-321 — Teleprinter 33-111, Brzjav: Avtoma, Maribor — Avtogovina — Marketing, ek. propaganda — 3.000/81